

LED-Dauerbeleuchtungssystem für industrielle Anwendungen

Die Zipline Eco wurde für industrielle Anwendungsbereiche entwickelt und zeichnet sich durch schnelle und flexible Installation, Langlebigkeit und höchste Effizienz (192,1 LL/CW) aus.

Der gewalzte Stahlkanal lässt sich mit einer Reihe von Leuchtenmodulen verbinden. Bei diesen Modulen kann es sich um eine beliebige Kombination von Leuchten, Notbeleuchtung oder Passiv-Infrarot-Detektoren handeln. Sie sind so konzipiert, dass sie in die in regelmäßigen Abständen angebrachten Steckdosen der Stromschiene einrasten.

Zipline Eco ist ein äußerst vielseitiges industrielles Beleuchtungssystem mit fünf Leistungsoptionen, breiter, enger und doppelt asymmetrischer Lichtverteilung und dem drahtlosen Lichtmanagementsystem SmartScan.

- Schmal, breit oder doppelt asymmetrisch strahlende Leuchtenmodule als Option
- Kanal aus rohem verzinktem Stahl
- Vorinstallierter Kabelbaum, Modulsteckdosen im Abstand von 1500 mm
- Steckverbindungen zwischen Kanalverbindungen
- Die Module lassen sich mit einer Feder aus rostfreiem Stahl einrasten (zum Lösen ist ein Standardschraubendreher erforderlich)
- Die SmartScan Funktechnologie macht die Verkabelung der Steuerung überflüssig. Ideal für die Nachrüstung

Anmerkungen: Siehe Installationsanleitung für die Position der Montagepunkte



IP20

bis 192,1 LL/CW

SMARTSCAN

LUXGUARD

Spezifikation

Montage	Aufbauleuchten Hängeleuchten	IP-Schutzart	IP20
Nenngröße	1500 mm Modul	Max. Höhe für Anwesenheitserkennung	8 m

Beleuchtung

Lichtstrom	4.400 lm - 11.060 lm	Effizienz	bis 192,1 LL/CW
------------	-----------------------------	-----------	------------------------

Notfalldaten

Lumenleistung Notleuchte	675 lm - 700 lm	Notleuchten-Typ	Dauerlicht
Dauer der Notbeleuchtung	3 Stunden	Batterie	Nickel-Metallhydrid (NiMH)

Leistung

LED-Leistung	22 W - 64 W	Systemleistungsaufnahme	24 W - 67 W
--------------	--------------------	-------------------------	--------------------

LED-Eigenschaften

CRI	80+	Farbtemperatur	4000 K
Nennlebensdauer (Stunden)	100 K - L70/B10		

Konformität

UKCA-Standard (Großbritannien)	Ja	CE	Ja
Energie-Effizienzklasse	Dieses Produkt enthält eine Lichtquelle der Energieeffizienzklasse B		

Abmessungen

Suspension mounted version

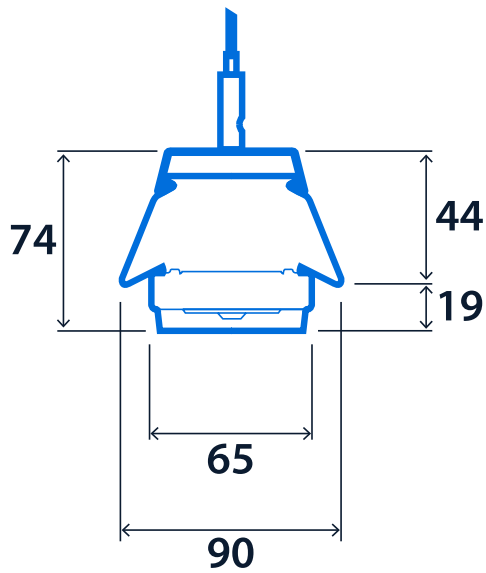

End kit

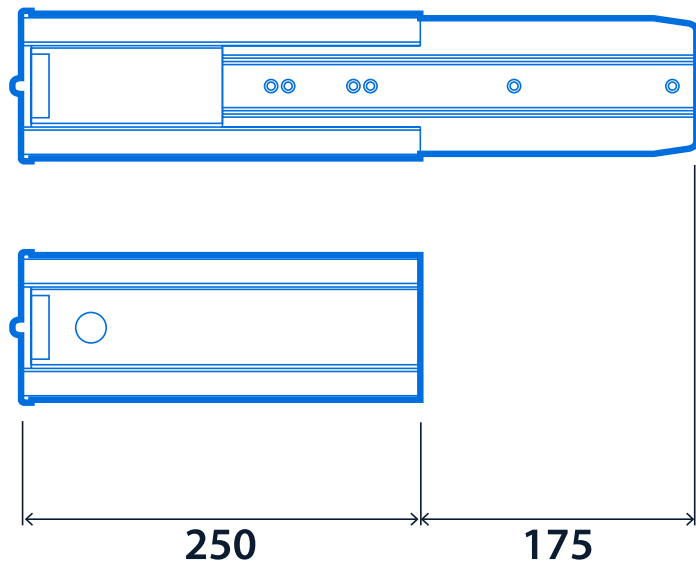

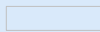

Klicken oder scannen Sie hier

Sehen Sie sich Zipline Eco-
Varianten mit unserem Online-
Filtertool an



Die Informationen sind zum 29. Dez. 2024 korrekt, dürfen jedoch nicht als Garantie für die Leistung und/oder Eigenschaften einzelner Produkte ausgelegt werden. Wir behalten uns das Recht vor, Eigenschaften und Designs ohne vorherige Ankündigung zu ändern.