

Drahtloser Sender für eine einzige Gruppe von Leuchten

Das SmartScan Wireless Switch Module wurde für den Einsatz mit herkömmlichen Wandschaltern entwickelt und überträgt drahtlose Befehle, z.B. on/o_ und Szenen, an eine einzelne Empfängergruppe von Leuchten. Mehrere Schaltmodule können in der Nähe der Gruppe platziert werden, um die Anforderungen des Benutzers an die Schaltorte zu erfüllen. Durch den langlebigen Batteriebetrieb ist keine Netzverkabelung erforderlich, was die Flexibilität bei der Platzierung der Schalter erhöht und die Installationszeit und -komplexität erheblich reduziert.

- Kann mit Push-to-Make-Schaltern (von anderen Anbietern) verbunden werden
- Passt in eine 35 mm tiefe Backbox
- Das Gerät wird mit zwei CR2032-Knopfzellen betrieben, die durch Abnehmen des Deckels ausgetauscht werden können.
- 5 Eingänge für Ein (Eco), Szenen 1, 2 und 3 und Max
- Programmierbar mit dem SmartScan Programmer
- Manuelle Dimmsteuerung

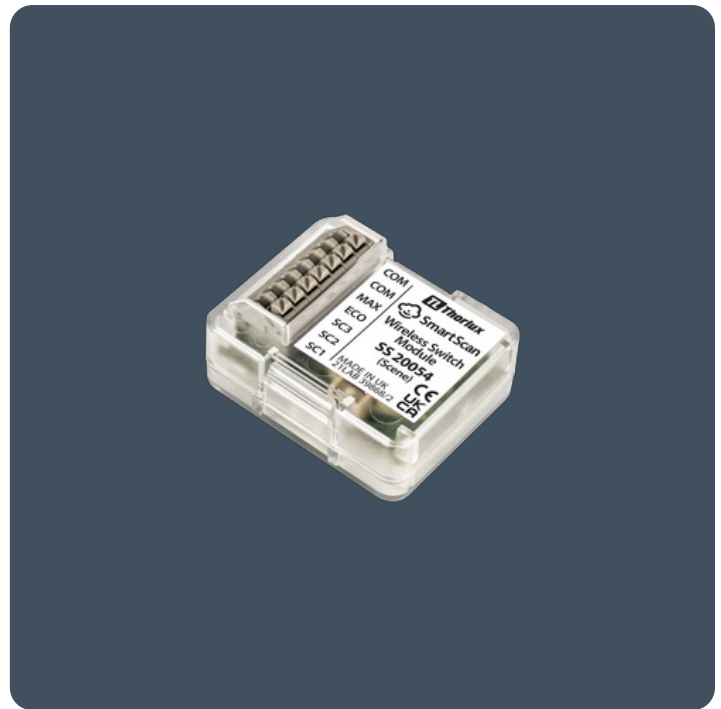

Konformität

UKCA-Standard (Großbritannien)

Ja

CE

Ja

Abmessungen

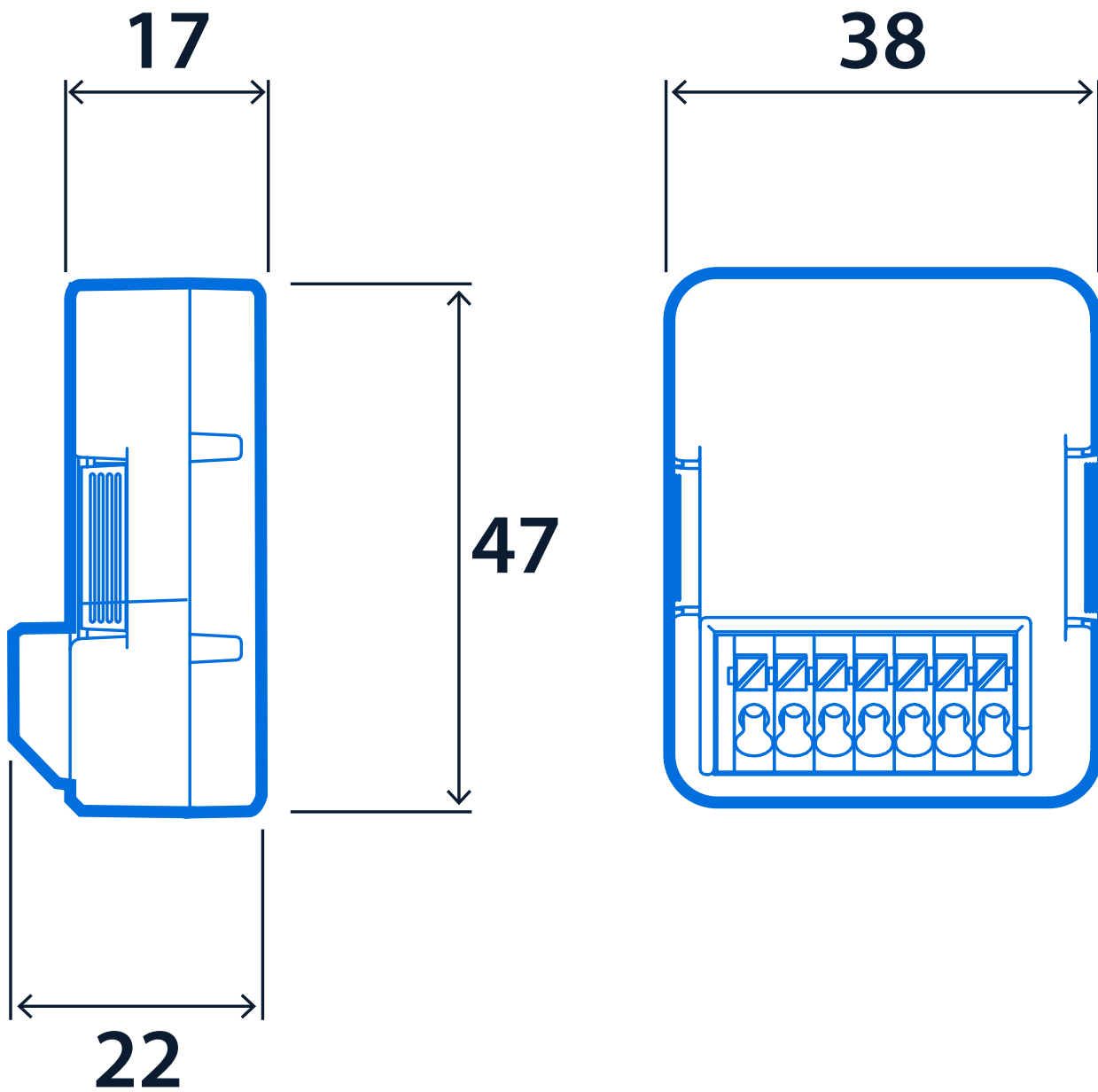

Klicken oder scannen Sie hier



Sehen Sie sich Funkmodul
SmartScan Wireless Switch-
Varianten mit unserem Online-
Filtertool an

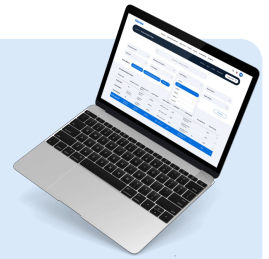

Die Informationen sind zum 29. Dez. 2024 korrekt, dürfen jedoch nicht als Garantie für die Leistung und/oder Eigenschaften einzelner Produkte ausgelegt werden. Wir behalten uns das Recht vor, Eigenschaften und Designs ohne vorherige Ankündigung zu ändern.